

GLASS BOTTOM SLIDE

COD. AGSLABTSL

2 YEARS*
WARRANTY

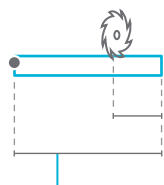

trimming

150 mm standard
50 mm | l. 330 mm
100 mm | l. 430 mm

lengths

330 430 530 630 730 830 930 1030 1130 1230 1330
1430 1530 1630 1730 1830 mm

plunger type

9BS



colours



SILVER
ANODISED



STAINLESS
STEEL



SCOTCH
BRITE

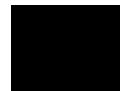

BLACK
ANODISED

application



GLASS

size 10-12-14,7x19 mm

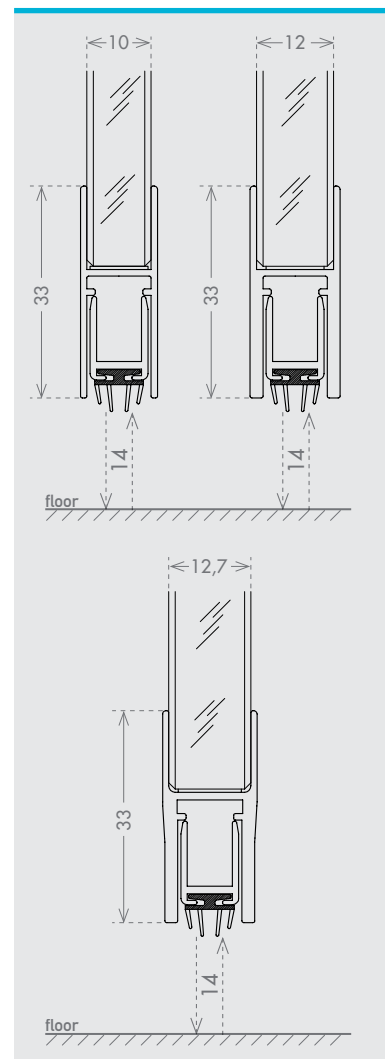

seals

A



THERM

D



PP

38 dB Rw

fixing type

6F

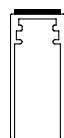

closing plug included

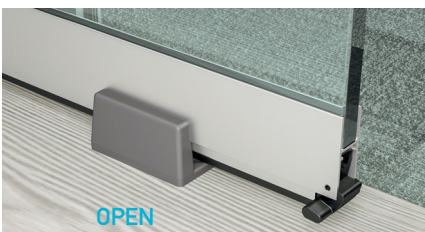

OPEN



CLOSE

IT Modello per porte in vetro scorrevoli, con applicazione sotto il vetro. Esteticamente piacevole è dotato di una speciale leva di azionamento che si attiva sfruttando il guida porta esistente. Disponibile per vetri di spessore 10 / 12 / 12,7mm, viene fornito con un'ampia scelta di diverse finiture di anodizzazione.

DE Modell für Schiebetüren aus Glas, mit Anbringung unter der Scheibe. Esthetisch angenehm, verfügt es über einen speziellen Betätigungshebel, der durch die bestehende Türschiene betätigt wird. Für 10 – 12 – 12,7 mm starke Scheiben, mit verschiedenen Eloxierungen erhältlich.

FR Modèle pour portes en verre coulissantes, avec installation sous le verre. Esthétiquement agréable, il est équipé d'un levier spécial d'actionnement qui est activé en exploitant le guide de porte existant. Disponible pour épaisseurs de verre de 10 / 12 / 12,7mm, disponible dans différents coloris d'anodisation.

ES Modelo para puertas de cristal correderas con aplicación bajo el cristal. Estéticamente agradable y dotado de una palanca especial de accionamiento que se activa aprovechando la guía de la puerta existente. Disponible para cristales con un espesor de 10 / 12 / 12,7 mm, se suministra con un amplio abanico de varios acabados de anodización.

RU Модель для стеклянных раздвижных дверей, которая устанавливается под стеклом. Она имеет привлекательный вид и оборудована специальным спусковым рычагом, который приводится в действие при помощи существующей направляющей двери. Поставляется для стекол толщиной 10, 12, 12,7 мм, имеется широкий выбор разных анодированных отделок.